

## Poignée à dépression en inox défectueuse, avec ou sans position de transport

**Types :** Tous les appareils avec poignée à dépression

**Problème :** Le mécanisme d'ouverture ne fonctionne plus ou est cassé.

**Cause:** La partie plastique de la poignée est cassée.

**Solution:** Utiliser le nouveau kit.

Les anciens kits ne doivent plus être utilisés!

On peut commander la partie de poignée complète comme un kit de réparation (voir Fig 6, repère 1061) et est vissé sur la poignée avec une vis en acier inoxydable (Torx de 20).

**Les deux parties de poignée fournies dans le kit de réparation doivent toujours être posées lors du remplacement!**

**Note:**

- Des nouvelles parties de la poignée ont été modifiées:
- Parois plus épaisses (**Fig. 1**)
- Nouvelle vis de serrage (torx 20)
- Diamètre de trou de vis réduit (**Fig. 2**)

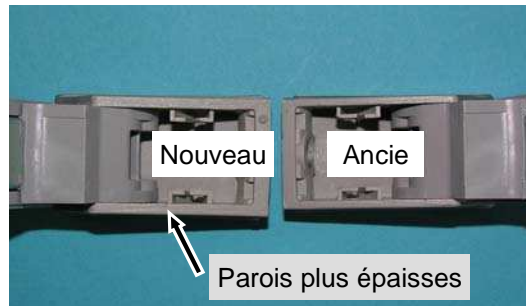


Fig 1

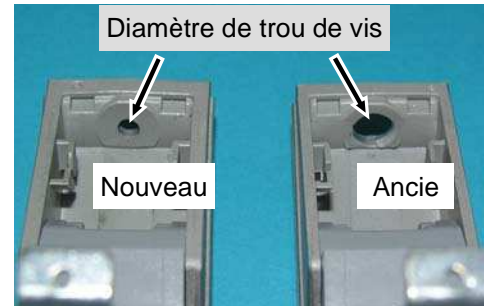


Fig 2

**Note:** Sur les appareils SBS, en changeant le kit sur un appareil et pas sur l'autre un décalage se produira entre les deux poignées (Fig 3), comme les parties de poignée ont des hauteurs différentes

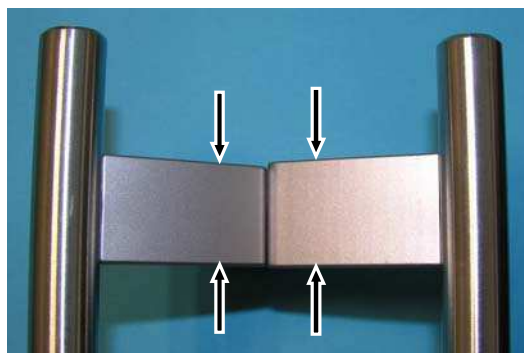
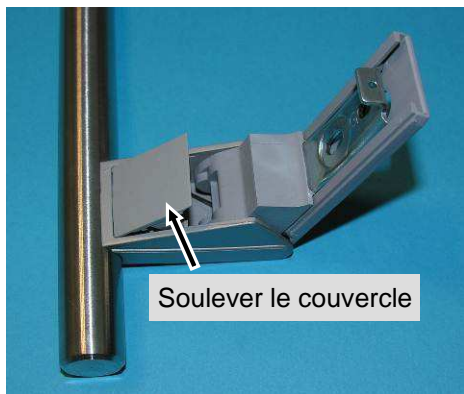


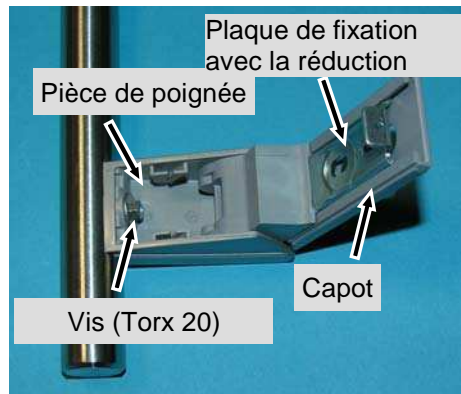
Fig 3

**Note:**

- Voir **Fig. 4** et **Fig. 5** pour une description des parties individuelles.
- Utiliser le nouveau cache (Fig 4) fourni avec le kit!  
(Le cache doit être impérativement monté pour ne pas avoir d'angles)
- Exemple de produit avec SwingDesign, voir **Fig. 7**.
- Exemple de produit avec SwingDesign avec bord biseau, voir **Fig. 8**.

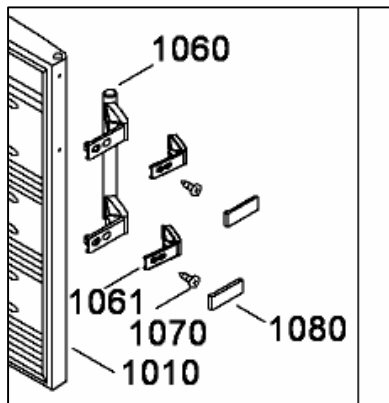


**Fig.4**



**Fig. 5**

Kit de réparation pour poignée inox



**Fig 6**



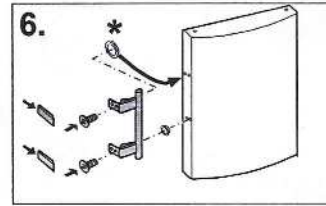
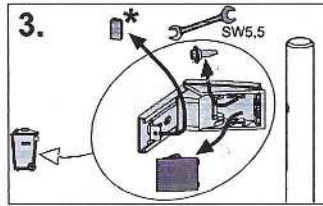
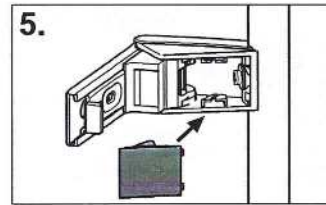
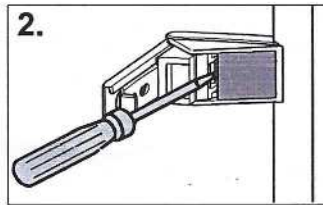
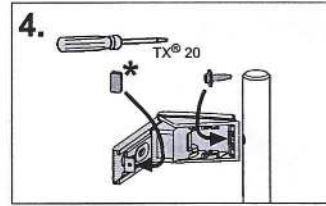
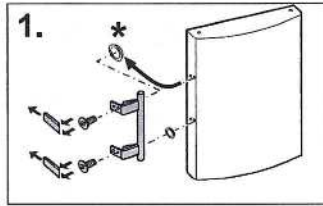
**Fig. 7**



**Fig. 8**

**D** Griffteil wechseln  
**GB** Replacing handle element  
**F** Remplacer l'élément de la poignée  
**NL** Greep vervangen  
**I** Sostituzione impugnatura  
**E** Cambiar el elemento del tirador

**P** Substituir o puxador  
**CZ** výměna madla  
**PL** Wymiana uchwyty  
**RUS** Замена ручки  
**UA** Зміна ручки



\* je nach Modell/ depending on model/ en fonction du modèle/  
 Naargelang model/ a seconda del modello/ en función del modelo/  
 consoante o modelo /podle modelu/ w zależności od modelu/  
 в зависимости от модели/ в залежності від моделі

Blatgruppe: 7084558-02